



Kunde \_\_\_\_\_ Menge \_\_\_\_\_  
Projekt \_\_\_\_\_ Lage \_\_\_\_\_

## FUN 700

Modell: F70/40IND/A

Cod: MP01132123001

### Technische Daten

---

Modularer Aufbau:	Auf offenem Schrank
Abmessungen (mm):	400x700x850
Elektrische Gesamtleistung (kW):	7
Versorgung (V):	380-415
Ampere (A):	11
Phasen:	3N
Kabelquerschnitt (mmq):	5G2,5
Frequenz (Hz):	50-60
Nettovolumen (m3):	0,238
Verpackungsabmessungen (mm):	477x776x1147
Bruttogewicht (kg):	55
Bruttovolumen (m3):	0,425

### Eigenschaften

---

Platte:	Aus Edelstahl AISI 304 mit Dicke 10/10 mm
Drehknöpfe:	Drehknöpfe aus fester, hitzebeständiger Polymermischung mit Flüssigkeitsbarriere

Technische Zeichnung

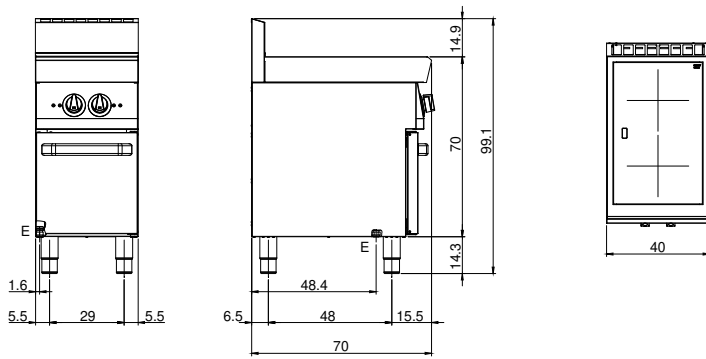

E: Elektrobetrieb